

Drei-Schienen-Betonlängsschwelle „System Moll – Das grüne Rasengleis“ für W-Oberbau

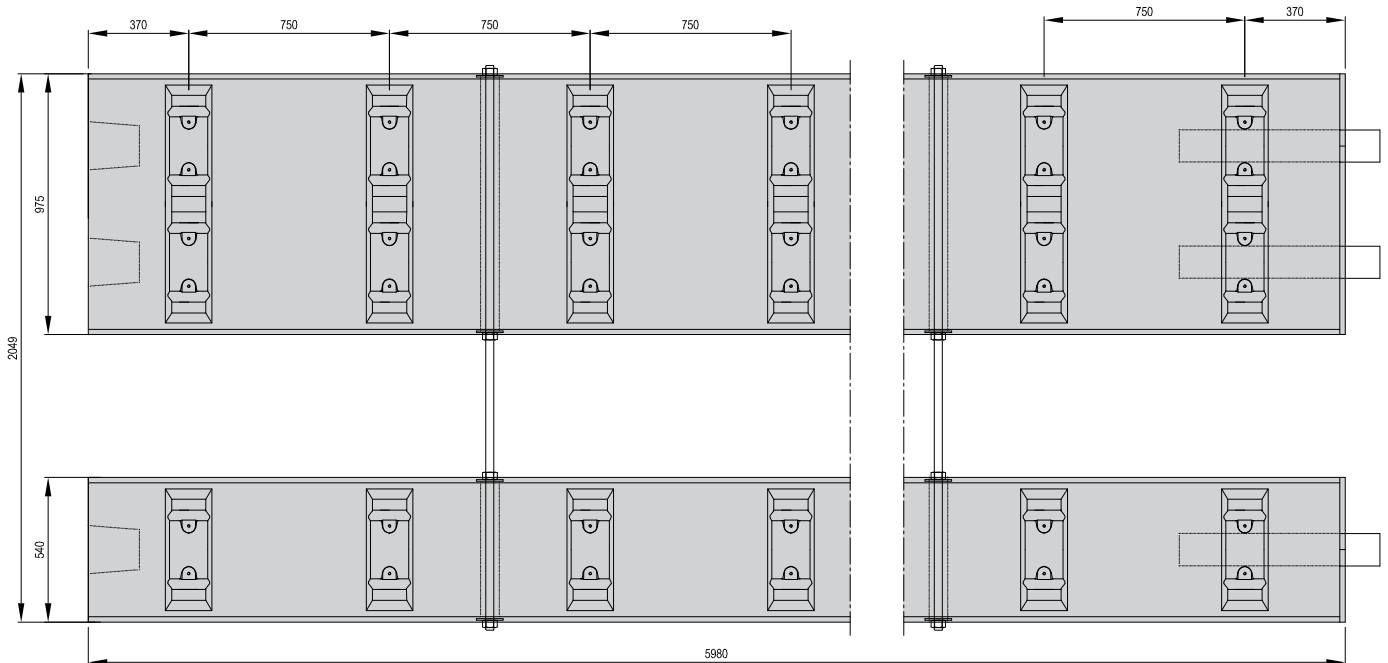

Alle Maße in mm

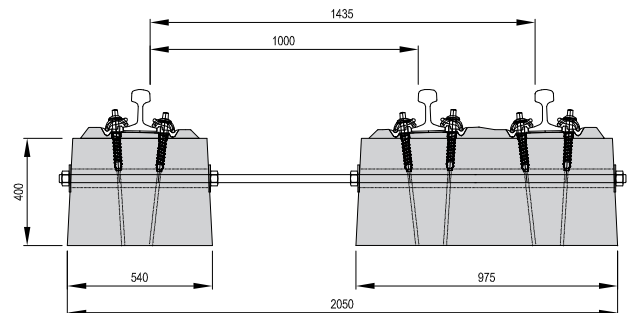

Einsatzgebiet:	Stadtbahngleise, Straßenbahngleise
zul. Radsatzlast:	160 kN
Schienenneigung:	1:40 / 1:∞ nach Kundenspezifikation
Spurweite:	1435 mm und 1000 mm oder nach Kundenspezifikation
Länge:	6 m
Radien = 250 m sind durch kürzere Längsbalken ausführbar	
Schienenbefestigung:	W 14 oder nach Kundenspezifikation
Schiene:	49 E 1, 54 E 3 Schienenfußbreite 125 mm
Gewicht:	mit Schienenbefestigung ca. 5.615 kg
Auch mit Führungs- Fangschiene inkl. Übergang lieferbar.	
Hergestellt nach DIN 1045, DIN 1054, DIN 1055, DIN 18800 sowie Lastangaben des Kunden	